



FÉDÉRATION INTERNATIONALE DU SPORT AUTOMOBILE

COMMISSION INTERNATIONALE DE KARTING CIK/FIA

FICHE D'HOMOLOGATION CADRE DU CHASSIS / FRAME OF CHASSIS

Constructeur	Manufacturer	GOLD KART SNC .
Modèle	Model	FIREFOX
CIK Type Numéro	CIK Type Numéro	CIK 02
Catégorie	Category	INTERCONTINENTAL A/B/C
Durée de l'homologation	Validity of the homologation	1994/96
Nombre de pages	Number of pages	3

Cette fiche d'homologation reproduit les descriptions, illustrations et dimensions du châssis au moment de l'homologation CIK. Le constructeur a la possibilité de faire des modifications seulement dans les limites fixées par le règlement CIK en vigueur.

This homologation sheet reproduces descriptions, illustrations and dimensions of the chassis at the moment of the CIK homologation. The manufacturer has the possibility to make some modifications, but only within the limits fixed by the CIK regulation in force.

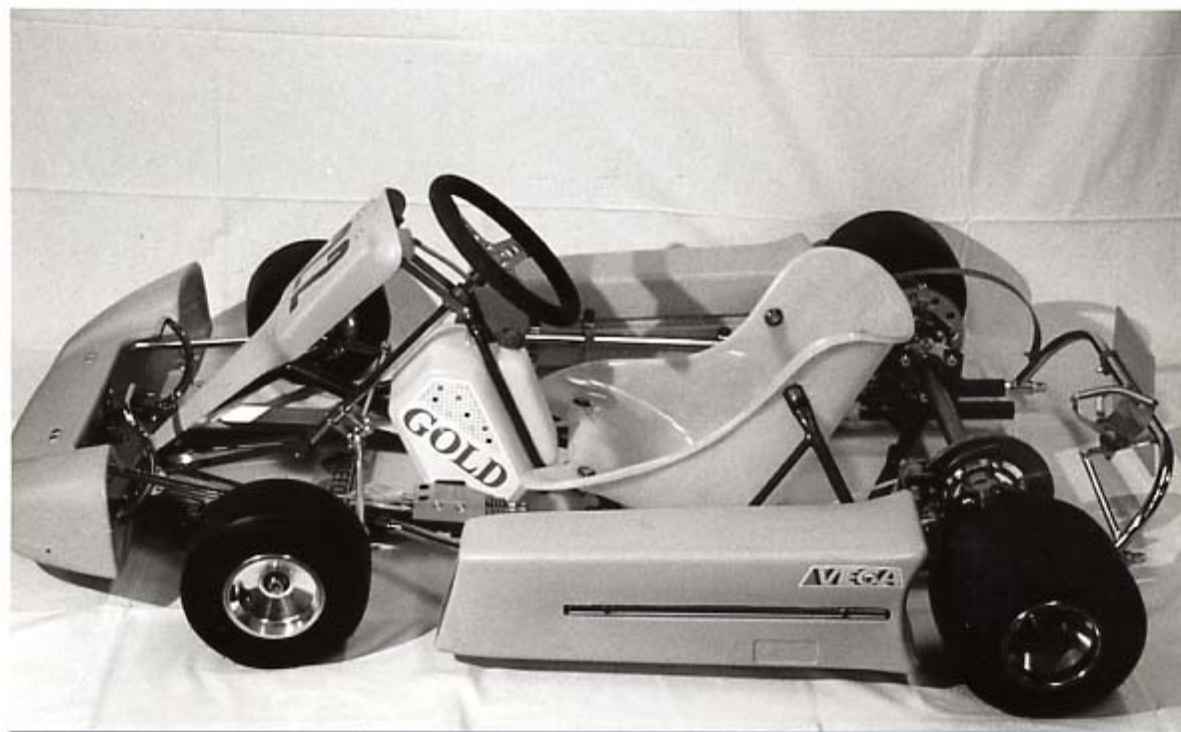

Photo du châssis avec pneumatique

Chassis picture with tyres

Signature et tampon de l'ASN

Signature et tampon de la FIA

Signature and stamp of the ASN

Signature and stamps of the FIA

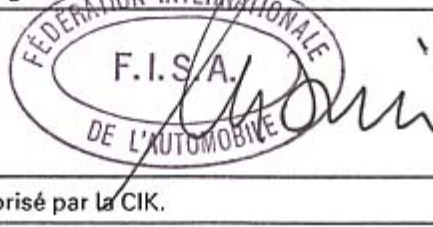

Copyright CIK: Toute reproduction doit être autorisée par la CIK.

CIK-Copyright: Any reproduction must be authorized by the CIK.

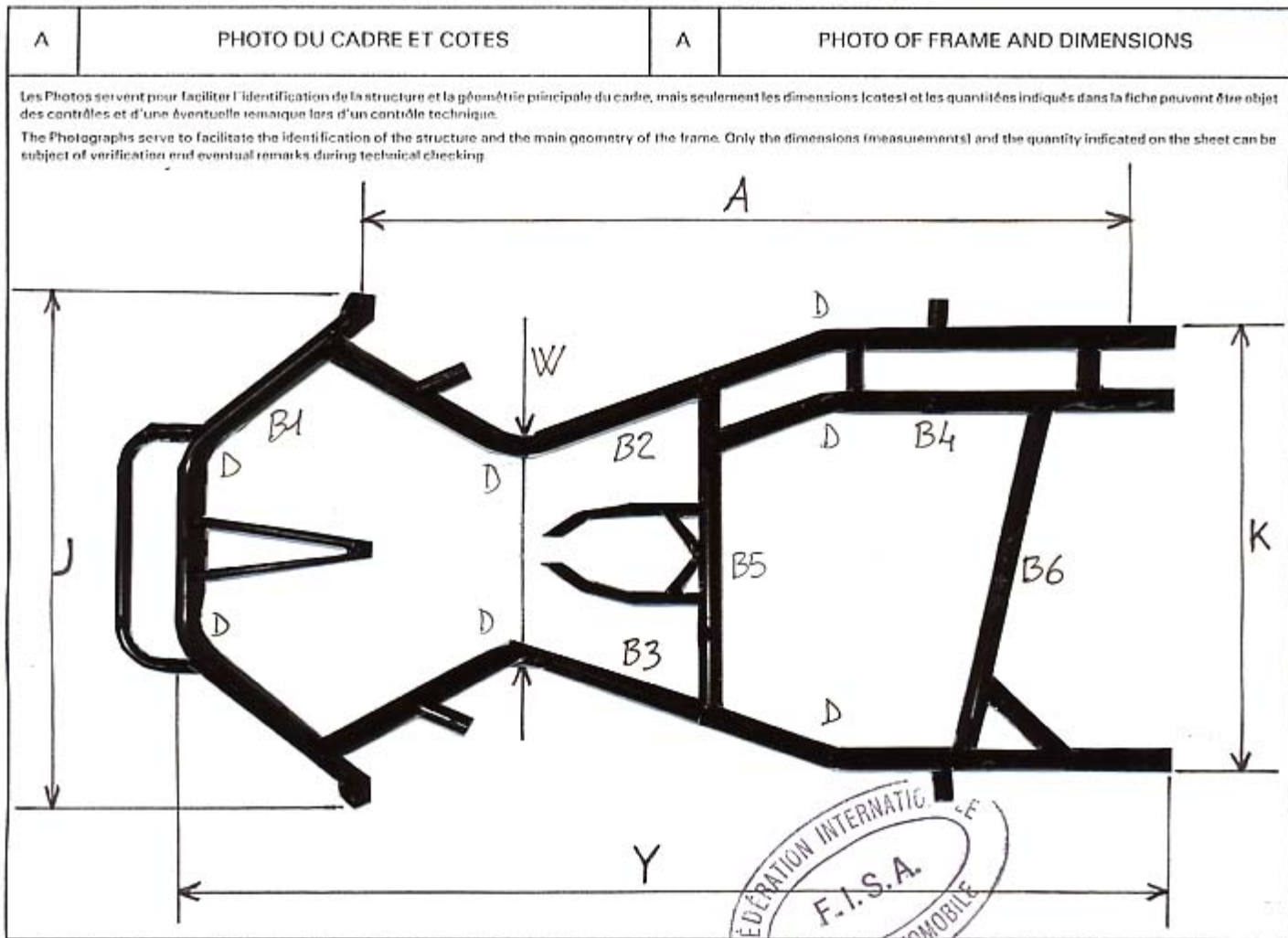

1. Cadre	1. Frame	Données	Tolérances
		Facts	Tolerances
A= Empattement mesures fixes	A= Wheel base firm measurement	1040	± 5 mm
B= Diamètre des tubes principaux de la structure et supérieur d'un Ø de 26 mm et une longueur de 250 mm	B= Main tube diameter of the structure with a diameter over 26 mm and a length of 250 mm	1) 32 2) 32 3) 32 4) 32 5) 30 6) 30 7) 8) 9) 10)	± 0,5 mm ± 0,5 mm ± 0,5 mm ± 0,5 mm ± 0,5 mm ± 0,5 mm ± 0,5 mm ± 0,5 mm ± 0,5 mm
C= Système fixation fusés	C= Stub axle fixation system	Photos	—
D= Nombre de courbes dans les tubes supérieur à 26 mm Ø et une longueur de 250 mm	D= Number of bends on the tubes over 26 mm diameter and a length over 250 mm	7	—
E= Nombre de tubes supérieur à un diamètre de 26 mm et une longueur de 250 mm	E= Number of tubes with a diameter over 26 mm and a length of 250 mm	6	—
J= Largeur avant extérieure	J= Width front exterior	720	± 10 mm
K= Largeur arrière extérieure	K= Width rear exterior	642	± 10 mm
W= Largeur centrale extérieure	W= Width center exterior	330	± 10 mm
Y= Longueur hors tout extérieure	Y= Maximum overall length exterior	1460	± 10 mm

Axe arrière en matière magnétique obligatoire
Pare-chocs latéraux (obligatoire) soudé ou vissé au cadre.

Rear axle magnetic material compulsory
Side bumpers (nerf bars) which are compulsory shall be welded or screwed at the frame.

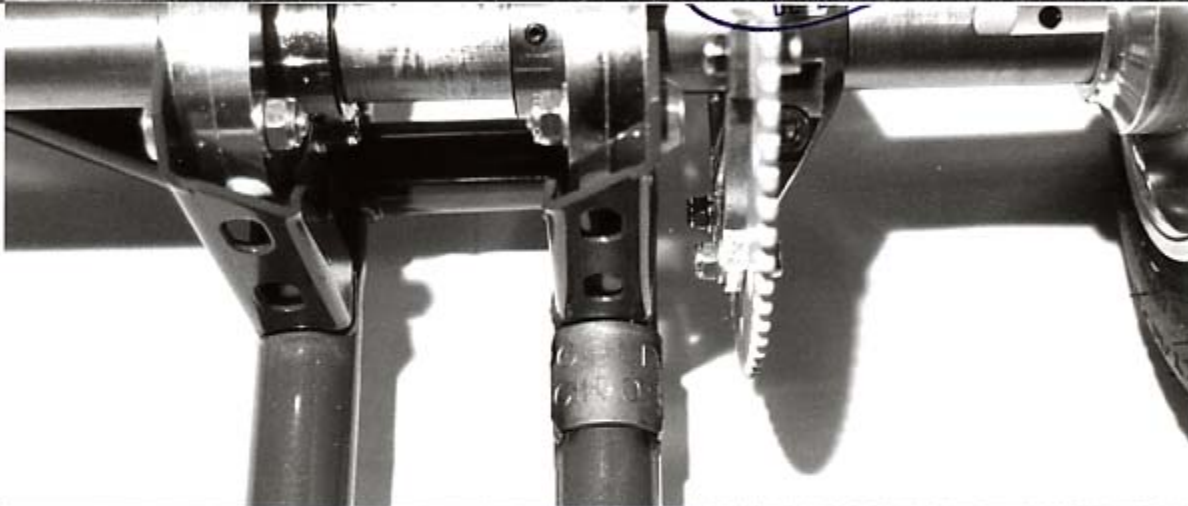
B	DESCRIPTION TECHNIQUE	B	TECHNICAL DESCRIPTIONS
			PHOTO du haut/from the top
			PHOTO de l'avant/from front
	Système fixation fusés		
	Stub axle fixation system		
C	PHOTO DE LA PLAQUE D'IDENTIFICATION	C	PICTURE OF IDENTIFICATION PLATE
			

Article 43 – MODIFICATIONS INTERCONTINENTAL – A/B/C

Modifications autorisées: Toutes modifications au châssis homologué sont autorisées sauf:
Modifications allowed: All modifications to the homologated chassis are allowed except:

- A = Empattement / Wheel base
- B = Diamètre des tubes supérieur à 26 mm et une longueur de 250 mm
Diameter of the main tubes over 26 mm and a length of 250 mm
- C = Système fixation fusés / Stub axle fixation system
- D = Nombre de courbes dans les tubes supérieur à 26 mm et une longueur de 250 mm
Number of bends on the tube over a diameter of 26 mm and a length of 250 mm
- E = Nombre de tubes supérieur à un diamètre de 26 mm et une longueur de 250 mm
Number of tubes over a diameter of 26 mm and a length of 250 mm
- J = Largeur avant extérieure / Width front exterior
- K = Largeur arrière extérieure / Width rear exterior
- W = Largeur centrale extérieure / Width center exterior
- Y = Longueur hors tout extérieure / Maximum overall length exterior

Extensions:

Seul pour les points suivants une extension peut être demandée, basée sur une fiche d'extension:
 Only for the following points an extension application, based on an extension sheet can be asked:

- J = Largeur avant extérieure / Width front exterior
- K = Largeur arrière extérieure / Width rear exterior
- W = Largeur centrale extérieure / Width center exterior
- Y = Longueur hors tout extérieure / Maximum overall length

IMPORTANT:

Pour les cadres il y aura une homologation tous les trois ans pour une validité de trois ans avec l'autorisation d'utilisation du châssis une année en plus.
 A chaque fois, qu'au cours d'une manifestation, il sera fait référence à ce document, cela impliquera, sans exception, le respect intégral de son texte.

For the frames there will be a homologation every three years for a validity of three years the authorization to use the frame another year.
 Everytime, if during an event one refers to this document, it means that, without exception, the complete text will be respected.